

# ПАКУЕМ ЧЕМОДАН ПРАВИЛЬНО

Чтобы выбрать, какую сумку или чемодан взять с собой в авиапутешествие, непременно зайдите на сайт вашей авиакомпании и проверьте допустимые габариты и вес багажа. Паковать багаж лучше всего в два слоя.

## A

Джинсы, брюки и штаны сложите по естественным для них складкам и положите на дно по длине чемодана. При этом каждый новый предмет одежды лучше класть зеркально: там, где у предыдущего поясная часть, у следующего должен быть низ.

## B

Носки и белье упакуйте в полиэтиленовые пакеты и разместите их внутри обуви и по углам чемодана.

## C

Ремни положите по периметру

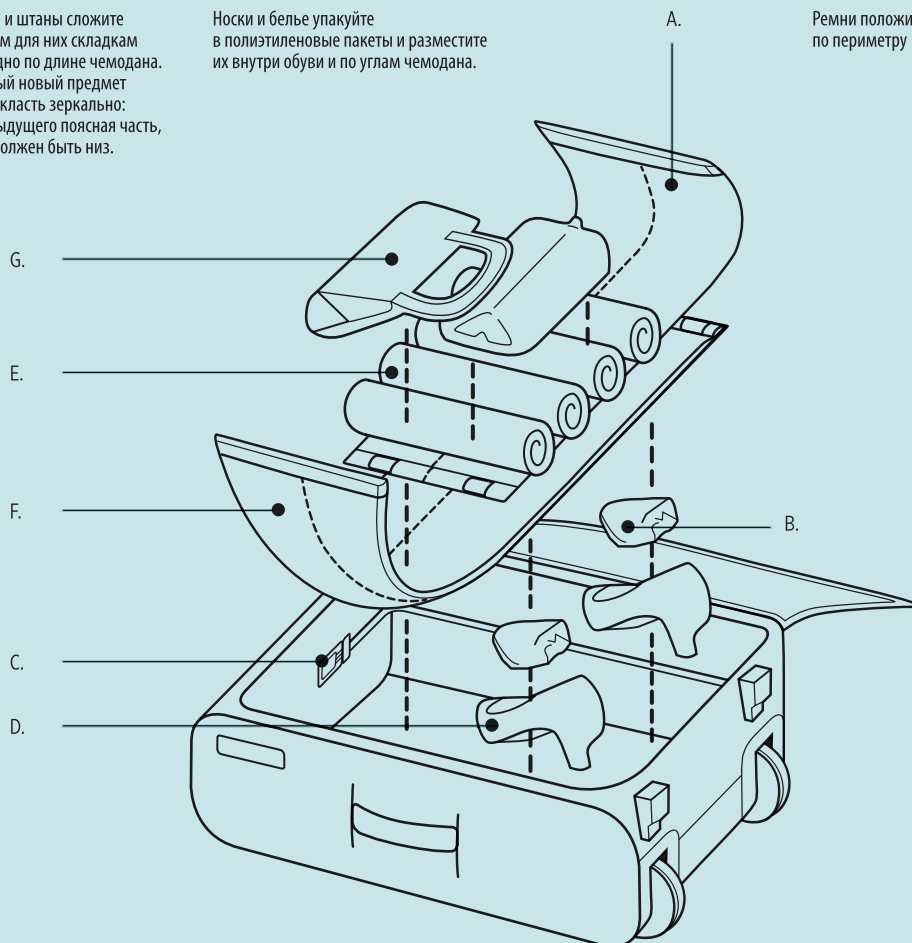

## D

Чтобы верно распределить вес, положите обувь и самые тяжелые вещи на дно чемодана.

## E

Аккуратно сверните трубочкой всю остальную одежду. Так она займет меньше места, при этом практически не помявшись.

## F

Заверните концы брюк на уложенные сверху вещи.

## G

Туалетные принадлежности и другие вещи, которые могут внезапно понадобиться, должны лежать на самом верху.